

# SENCOR®

## SMW 6025BK



### MIKROVLNNÁ TROUBA S GRILEM A FUNKCÍ HORKOVZDUŠNÉ FRITÉZY

Návod k použití v originálním jazyce



# SENCOR®

## SMW 6025BK



**A**

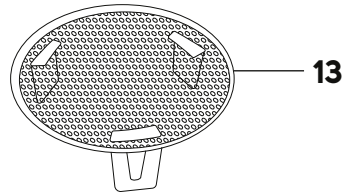
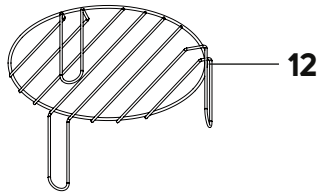
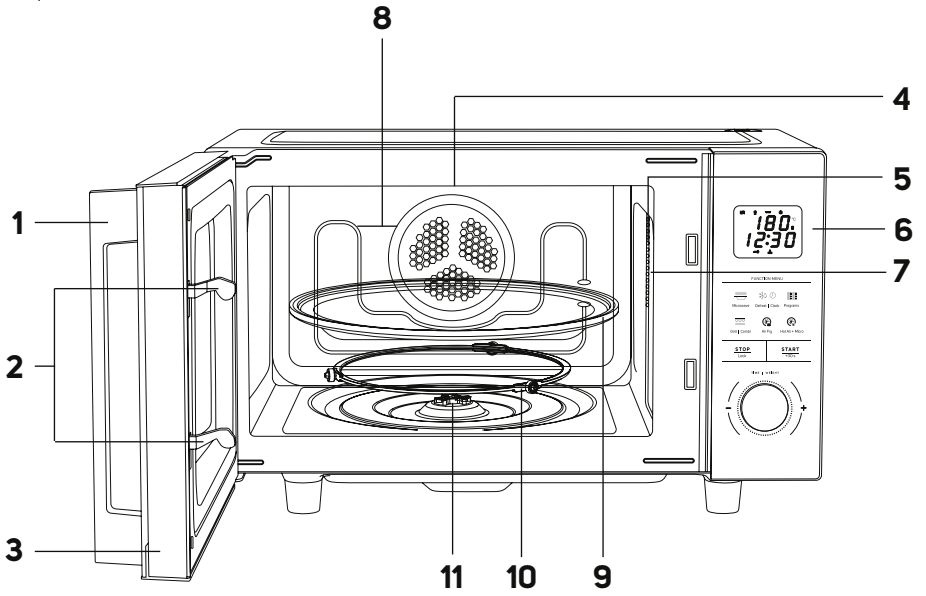

**B**

1

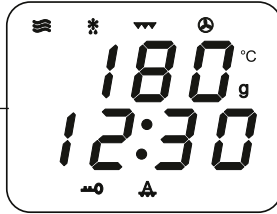

FUNCTION MENU

2



Microwave



Defrost | Clock



Programs

4

3



Grill | Combi



Air Fry



Hot Air + Micro

6

7

5

**STOP**

Lock

**START**

+30 s

9

TIME | WEIGHT

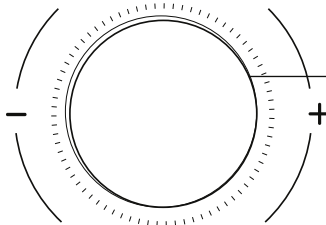

10

C

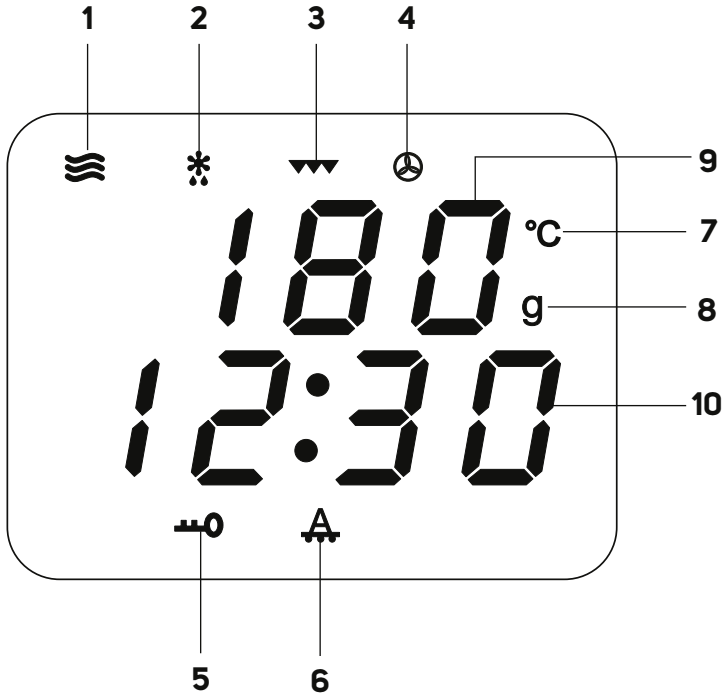

# **CZ Mikrovlnná trouba s grilem a funkcí horkovzdušné fritézy**

## **Návod k použití**

## **DŮLEŽITÉ BEZPEČNOSTNÍ POKYNY**

### **ČTĚTE POZORNĚ A USCHOVEJTE JE PRO BUDOUCÍ POUŽITÍ.**

- Tento spotřebič mohou používat děti ve věku 8 let a starší a osoby se sníženými fyzickými, smyslovými nebo mentálními schopnostmi nebo s nedostatkem zkušeností a znalostí, pokud jsou pod dozorem nebo byly poučeny o používání spotřebiče bezpečným způsobem a rozumí případným nebezpečím.
- Děti si se spotřebičem nesmějí hrát.
- Čištění a údržbu prováděnou uživatelem nesmějí provádět děti bez dozoru.
- Pokud je přívodní kabel poškozen, jeho výměnu svěřte odbornému servisnímu středisku, aby se zabránilo vzniku nebezpečné situace. Spotřebič s poškozeným přívodním kabelem je zakázáno používat.
- Tento spotřebič není určen pro činnost prostřednictvím vnějšího časového spínače nebo dálkového ovládání.



### **VÝSTRAHA:**

Jsou-li dvířka nebo těsnění dvířek poškozeny, nesmí být trouba v činnosti, dokud nebude opravena proškolenou osobou.



## **VÝSTRAHA:**

Je nebezpečné pro jakoukoli osobu jinou než proškolenou, aby prováděla jakékoli opravy nebo údržbu vedoucí k odstranění libovolného krytu, který zajišťuje ochranu před zářením mikrovlnné energie.



## **VÝSTRAHA:**

Kapaliny a jiné pokrmy se nesmějí ohřívat v uzavřených nádobách, protože jsou náchylné k explozi.

- Tento spotřebič je určen pro použití v domácnosti. Spotřebič je rovněž určen pro osobní nekomerční použití v prostorách, jako jsou:
  - kuchyňské kouty v obchodech, kancelářích a ostatních pracovních prostředích;
  - prostory v zemědělství;
  - hotely, motely a jiná obytná prostředí;
  - podniky zajišťující nocleh se snídaní.
- Pro zajištění dostatečné cirkulace vzduchu musí být ponechán volný prostor okolo mikrovlnné trouby. Ponechte volný prostor alespoň 20 cm nad horním povrchem trouby a 10 cm za její zadní částí a po stranách. Neblokujte žádné otvory trouby.
- Doporučená vzdálenost od podlahy je alespoň 85 cm.
- Neodstraňujte nožičky trouby.
- Používejte pouze nádoby, které jsou vhodné k použití v mikrovlnných troubách.
- Kovové nádoby pro pokrmy a nápoje nejsou pro mikrovlnné nebo kombinované vaření (mikrovlny

a gril nebo mikrovlny a horký vzduch) dovoleny. Tento požadavek neplatí, pokud výrobce specifikuje velikost a tvar kovových nádob vhodných pro mikrovlnné nebo kombinované vaření.

- Když se ohřívá pokrm v nádobách z plastu nebo papíru, kontrolujte občas troubu, aby nedošlo ke vznícení.
- Grilovací rošt dodávaný s mikrovlnnou troubou se smí používat pouze pro režim grilování. Nepoužívejte jej v režimu mikrovlnného nebo kombinovaného vaření.



### **UPOZORNĚNÍ:**

**Pečicí rošt** dodávaný s mikrovlnnou troubou **se smí používat pouze pro režim horkovzdušné fritézy nebo grilování.** Nepoužívejte jej v režimu mikrovlnného nebo kombinovaného vaření (mikrovlny a gril nebo mikrovlny a horký vzduch).

- Grilovací a pečicí rošt používejte pouze s mikrovlnnou troubou, se kterou jsou dodávány. Nepoužívejte je s jinými typy mikrovlnných trub.
- V režimu horkovzdušné fritézy, grilování a kombinovaného vaření (mikrovlny a gril nebo mikrovlny a horký vzduch) nepoužívejte plastové nádoby. Mohlo by dojít k jeho roztavení.
- Mikrovlnná trouba je určena pro ohřev potravin a nápojů. Sušení potravin nebo oděvů a ohřev ohřívacích podušek, domácí obuvi, mycích hub, vlhkého textilu a podobných věcí může vést k nebezpečí poranění, vznícení nebo požáru.

- Pokud zpozorujete kouř, vypněte spotřebič nebo vytáhněte vidlici ze zásuvky a nechte dvířka zavřená, aby se zabránilo rozšíření případného ohně.
- Mikrovlnný ohřev nápojů může způsobit opožděný var, s čímž se musí počítat při držení nádoby. Buďte opatrní při manipulaci s nádobou.
- Obsah kojeneckých lahví a dětské stravy musí být promíchán nebo protřepán a musí se kontrolovat teplota před konzumací, aby se zabránilo popálení.
- Vejce ve skořápkách a celá natvrdo uvařená vejce se nesmějí v mikrovlnných troubách ohřívat, protože mohou i po ukončení mikrovlnného ohřevu explodovat.
- Pravidelně čistěte dvířka a okénko trouby po obou stranách, těsnění dvířek a přilehlé části od nečistot a případných zbytků potravin. K čištění doporučujeme použít slabý roztok neutrálního kuchyňského saponátu. Zbytky roztoku odstraňte hadříkem lehce navlhčeným v čisté vodě. Vyčištěný povrch otřete utěrkou dosucha.
- Dbejte na to, aby na vnitřní straně dvířek nezůstaly zbytky čisticího prostředku. Dodržujte pokyny v kapitole "ČIŠTĚNÍ A ÚDRŽBA".
- Mikrovlnnou troubu udržujte čistou. Pravidelně ji čistěte dle pokynů v kapitole "ČIŠTĚNÍ A ÚDRŽBA" a odstraňujte z ní případné zbytky potravin.
- Otočný talíř a grilovací či pečící rošt, které mohou přijít do kontaktu s potravinou, čistěte podle pokynů v kapitole „ČIŠTĚNÍ A ÚDRŽBA“.
- Neudržování trouby v čistotě by mohlo vést k poškození povrchu, které by mohlo nepříznivě ovlivnit životnost

spotřebiče a mít za následek vznik nebezpečné situace. Používejte pouze příslušenství, které je s mikrovlnnou troubou dodáváno, příp. které výrobce doporučuje.

- Tato mikrovlnná trouba je určena jako volně stojící a musí být umístěna na čisté, rovné a stabilní pracovní desce, která unese hmotnost mikrovlnné trouby. Nesmí být připevněna ani používána jako vestavný spotřebič. Mikrovlnná trouba se nesmí umístit do skříňky.
- Mikrovlnná trouba se nesmí čistit parním čističem.



## **UPOZORNĚNÍ: Horký povrch.**

Přístupné povrchy se mohou stát během používání horkými. Nedotýkejte se zahřátého povrchu.

### **Další důležité bezpečnostní pokyny k používání spotřebiče**

- Před připojením spotřebiče k síťové zásuvce se ujistěte, že se napětí uvedené na typovém štítku shoduje s elektrickým napětím zásuvky. Mikrovlnnou troubu zapojte pouze do řádně uzemněné síťové zásuvky. Nepoužívejte prodlužovací kabely, vícenásobné zásuvky ani adaptéry.
- Před použitím spotřebiče zcela rozviňte přírodní kabel.
- Nedotýkejte se přírodního kabelu ani vidlice, pokud máte mokré nebo vlhké ruce.
- Přírodní kabel vedte tak, aby se nedotýkal ostrých předmětů, horkých povrchů, otevřeného ohně, aby nevisel přes okraj stolu nebo pracovní desky apod.
- Mikrovlnná trouba je určena k použití pouze uvnitř budovy. Nepoužívejte ji venku ani ji nevystavujte vlivům venkovního prostředí.
- Mikrovlnnou troubu neumísťujte na parapety oken, odkapávací desku dřezu nebo na nestabilní povrchy. Vždy ji umístěte na stabilní, rovný a suchý povrch.
- Na horní kryt mikrovlnné trouby neodkládejte žádné předměty.
- Tato mikrovlnná trouba je určena po ohřev a přípravu jídla. Používejte ji pouze k účelům popsaným v tomto návodu.
- Při provozu musí být mikrovlnná trouba pod dohledem. Pravidelně kontrolujte stav potravin uvnitř mikrovlnné trouby.
- Mikrovlnnou troubu nikdy nepoužívejte v bezprostředním okolí vany, sprchy nebo bazény.
- Mikrovlnnou troubu nepoužívejte pro průmyslové ani laboratorní účely.
- Nepokoušejte se používat mikrovlnnou troubu s otevřenými dvířky. Mohli byste se vystavit škodlivému působení mikrovln.
- Nespouštějte mikrovlnnou troubu naprázdno. Jinak by mohlo dojít k přetížení a poškození mikrovlnné trouby.
- Potravinu se nemají nikdy ohřívat tak, že by se umístily přímo na otočný skleněný talíř. Při manipulaci s ohřátými nápoji a potravinami dbejte zvýšené opatrnosti, neboť se z nich může uvolňovat horká pára.
- Nádobu ani potraviny se nesmí dotýkat vnitřních stěn nebo zadní topné spirály.
- V mikrovlnné troubě nesmažte potraviny. Horký olej může poškodit části trouby, nádobí, nebo dokonce přivodit popálení pokožky.
- Před vařením propíchněte potraviny se silnou slupkou, jako jsou brambory, dýně, jablka. V mikrovlnné troubě nepřipravujte škeble ani korjše.
- Nekrájajte na pečicím roštu potraviny. Ostré nebo kovové předměty by mohly poškodit nepřilnavý povrch pečicího roštu.
- Před přemístěním trouby se vždy ujistěte, že se ve vnitřním prostoru trouby nenachází žádné nádoby s potravinami.
- Nepoužívejte mikrovlnnou troubu bez řádně vloženého otočného talíře a pojezdu.
- Během provozu se mohou přístupné povrchy mikrovlnné trouby zahřívát. Nedotýkejte se zahřátých povrchů.
- Křemenné grilovací topné těleso a zadní topná spirála obsahují po použití zbytkové teplo. Nedotýkejte se zahřátého povrchu. Mohlo by dojít k popálení.
- Potraviny a nádoby se musí umístit do mikrovlnné trouby tak, aby se nedotýkaly vnitřních stěn nebo topné spirály.
- Používejte kuchyňské chňapky pro vyjímání zahřátých nádob z mikrovlnné trouby.
- Nepoužívejte-li troubu, nenechávejte uvnitř papírové materiály, kuchyňské nádobí nebo potraviny.
- Pokud mikrovlnnou troubu nebudete dlouhodobě používat, potřebujete ji přemístit, uložit či vyčistit, nejprve odpojte zástrčku přírodního kabelu od síťové zásuvky.
- Přírodní kabel odpojte tahem za zástrčku, nikoli tahem za kabel. Jinak hrozí poškození přírodního kabelu, mikrovlnné trouby nebo síťové zásuvky.

- Nepoužívejte mikrovlnnou troubu, pokud nefunguje správně, je-li poškozena nebo byla-li upuštěna na zem. Jakákoliv oprava mikrovlnné trouby nebo výměna poškozeného napájecího kabelu smí být provedena pouze autorizovaným servisním střediskem, aby se zabránilo vzniku nebezpečné situace.
- Mikrovlnná trouba neobsahuje žádné části, které by mohl uživatel sám opravit.
- Nepoužívejte mikrovlnnou troubu, pokud je skleněný talíř, pojezd nebo grilovací či pečicí rošt poškozený. Poškozené části musí být neprodleně vyměněny za nové originální náhradní díly.

### Čištění mikrovlnné trouby

- Udržujte vnitřní prostor trouby v čistotě. Jsou-li stěny trouby potřísněny šťávami z potravin, otřete je vlhkým hadříkem. Je-li trouba silněji znečištěna, můžete použít slabý roztok neutrálního kuchyňského saponátu. Zbytky roztoku odstraňte hadříkem navlhčeným v čisté vodě. Vyčištěný povrch otřete dosucha.
- Nedostatečné čištění a údržba může způsobit poškození povrchové úpravy vnitřních stěn, což může vést ke zkrácení životnosti mikrovlnné trouby. Zaschlé potraviny či tekutiny mohou způsobit nepříjemný zápach a tvorbu nežádoucích mikroorganismů, které mohou mít negativní vliv na lidské zdraví.
- Při čištění pečicího roštu nepoužívejte drátěnky, abrazivní houbičky ani čisticí prostředky z brusným účinkem. Mohlo by dojít k poškození nepřítlnavého povrchu.

## VHODNÉ A NEVHODNÉ NÁDOBÍ PODLE REŽIMU OHŘEVU/VAŘENÍ

### Režim mikrovlnného ohřevu

- Používejte pouze nádoby, které je výslovně označeno jako vhodné pro mikrovlnný ohřev. Řiďte se pokyny výrobce takového nádobí.
- Nevhodné nádoby pro mikrovlnný režim:
  - kovové nádoby a přístroje;
  - nádoby s kovovým dekorem nebo kovovou rukojetí;
  - kovové svorky (např. na uzavření plastových sáčků);
  - běžné kuchyňské teploměry (nejsou-li speciálně určeny pro mikrovlnky);
  - nádoby z melaminu (není tepelně odolné a může uvolňovat škodlivé látky);
  - prasklé, opotřebované nebo poškozené nádoby.
- Kovové nádoby nebo nádoby s kovovým lemem může způsobit jiskření během mikrovlnného ohřevu. To může způsobit poškození mikrovlnné trouby. Nikdy nepoužívejte kovové nádoby, vidličky, nože apod. Dodržujte pokyny v tomto návodu v části „**POUŽITÍ SPRÁVNÉHO KUCHYŇSKÉHO NÁDOBÍ**“.

### Režim grilování

- Grilování probíhá bez použití mikrovln, a proto je možné používat i kovové nádoby. Je však třeba dbát na tepelnou odolnost použitého nádobí a používat žáruvzdorné nádoby. **V tomto režimu lze používat dodaný grilovací rošt.**
- Nevhodné pro gril:
  - plastové nádoby (může se rozlít nebo zdeformovat);
  - melamin (není odolný vůči vysokým teplotám);
  - papírové tácky, obaly nebo jiné jednorázové papírové nádoby, protože by mohlo dojít k jejich vznícení;
  - materiály, které nejsou určeny pro přímý kontakt s vysokou teplotou.

### Kombinovaný režim mikrovln a grilu

- Tento režim kombinuje mikrovlnné ohřívání s režimem grilování. Vyžaduje speciálně uzpůsobené nádoby, které je:
  - vhodné pro mikrovlnný provoz a zároveň odolné vůči vysokým teplotám.
- Nevhodné pro kombinovaný režim:
  - kovové nádoby (mikrovlny mohou způsobit jiskření a poškodit troubu);
  - plastové nádoby (hrozí roztažení);
  - papírové tácky, obaly nebo jiné jednorázové papírové nádoby, protože by mohlo dojít k jejich vznícení;
  - melaminové nádoby (nevhodné z důvodu mikrovln i teploty grilu).
  - **V kombinovaném režimu mikrovln a grilu nepoužívejte grilovací ani pečicí rošt** dodávaný s touto mikrovlnnou troubou.
  - Kovové nádoby nebo nádoby s kovovým lemem může způsobit jiskření během kombinovaného režimu mikrovln a grilu. To může způsobit poškození mikrovlnné trouby. Nikdy nepoužívejte kovové nádoby, vidličky, nože apod. Dodržujte pokyny v tomto návodu v části „**POUŽITÍ SPRÁVNÉHO KUCHYŇSKÉHO NÁDOBÍ**“.

### Režim horkovzdušné fritézy

- Režim horkovzdušné fritézy probíhá bez použití mikrovln, a proto je možné používat i kovové nádoby. Je však třeba dbát na tepelnou odolnost použitého nádobí a používat žáruvzdorné nádoby. **V tomto režimu lze používat dodaný pečicí rošt.** Pro přípravu zapékaných jídel použijte zapékačí nádoby z kvalitní keramiky nebo žáruvzdorného skla.
- Nevhodné pro režim horkovzdušné fritézy:
  - plastové nádoby (může se rozlít nebo zdeformovat);
  - melamin (není odolný vůči vysokým teplotám);
  - papírové tácky, obaly nebo jiné jednorázové papírové nádoby, protože by mohlo dojít k jejich vznícení;
  - materiály, které nejsou určeny pro přímý kontakt s vysokou teplotou.

### Kombinovaný režim mikrovln a horkého vzduchu

- Tento režim kombinuje mikrovlnné ohřívání s režimem horkého vzduchu. Vyžaduje speciálně uzpůsobené nádoby, které je vhodné pro mikrovlnný provoz a zároveň odolné vůči vysokým teplotám. Pro přípravu sladkých moučníků použijte pečicí formy z kvalitního tepelně odolného silikonu, které neobsahují kovové výtžhny nebo části, z keramiky nebo žáruvzdorného skla. Pro přípravu zapékaných jídel použijte zapékačí nádoby z kvalitní keramiky nebo žáruvzdorného skla.

- Nevhodné pro kombinovaný režim:
  - kovové nádoby (mikrovlny mohou způsobit jiskření a poškodit troubu);
  - plastové nádoby (hrozí roztavení);
  - papírové tácky, obaly nebo jiné jednorázové papírové nádoby, protože by mohlo dojít k jejich vznícení;
  - melaminové nádoby (nevhodné z důvodu mikrovln i teploty grilu).
- Kovové nádoby nebo nádoby s kovovým lemem může způsobit jiskření během kombinovaného režimu mikrovln a horkého vzduchu. To může způsobit poškození mikrovlnné trouby. Nikdy nepoužívejte kovové nádoby, vidličky, nože apod.
- **V kombinovaném režimu mikrovln a horkého vzduchu nepoužívejte pečicí ani grilovací rošt** dodávaný s touto mikrovlnnou troubou. Při použití pečicího nebo grilovacího roštu v kombinovaném režimu by mohlo dojít k jiskření. To by mohlo způsobit poškození mikrovlnné trouby.
- Dodržujte pokyny v tomto návodu v části "POUŽITÍ SPRÁVNÉHO KUCHYŇSKÉHO NÁDOBÍ".

## Jiskření

- Pokud dojde k jiskření uvnitř mikrovlnné trouby, okamžitě ukončete provoz mikrovlnné trouby a vyčkejte chvíli, než otevřete dvířka. Vyjměte nádoby z mikrovlnné trouby. Nádobí může být horké, nasadte si proto kuchyňské chňapky.

## Utajený var

- Během ohřevu tekutin může dojít k tzv. utajenému varu. Jedná se o fyzikální jev, při kterém tekutina dosáhne vyšší teploty, než je její bod varu, který je obvykle doprovázen tvorbou bublin uvnitř tekutiny. Tekutina se totiž ohřívá rychleji, než se tvoří bubliny, a tudíž nedochází k úniku akumulovaného tepla, které tím zůstává uvnitř tekutiny. Proto při sebemenším pohybu může dojít k náhlému překypění nebo vystříknutí, a to může způsobit vážné opaření. Dbejte zvýšené opatrnosti, abyste se neopařili.
- Utajenému varu můžete předejít, když nebudete používat nádoby s rovnými stranami a úzkým hrdlem; tekutiny před vložením do mikrovlnné trouby zamíchejte; po dokončení ohřevu nechte tekutinu chvíli odstát a před vyjmutím ji opatrně zamíchejte.

## Mikrovlnná trouba je zařízení skupiny 2 třídy B.

- Skupina 2 obsahuje všechna zařízení ISM (bezlicenční pásmo), ve kterých je vysokofrekvenční energie záměrně generována a/nebo využívána ve formě elektromagnetického záření pro úpravu materiálu, a zařízení pro EDM (elektroerozivní řezání) a obloukové svařování.
- Zařízení třídy B je zařízení vhodné pro použití v domácnostech a v podnicích přímo připojených k nízkonapětové napájecí síti, která zásobuje budovy užívané k bydlení.

## Prevence úrazu v domácnosti

- Ohřáté pokrmy, horké nebo vroucí tekutiny představují vysoké riziko pro děti, a i lehká popálení mohou být závažná. Dodržujte základní pravidla prevence úrazu v domácnosti a dbejte zvýšené pozornosti, pokud se v blízkosti takových pokrmů nebo tekutin pohybují děti, příp. dětem vysvětlete rizika spojená s ohřátými pokrmy nebo tekutinami.
- Pokud dojde k popálení nebo opaření, zasažené místo začněte oplachovat proudem studené vody a v případě nutnosti vyhledejte lékařskou pomoc.

## VYSVĚTLENÍ SYMBOLŮ A TEXTŮ UMÍSTĚNÝCH NA VÝROBKU NEBO V PRŮVODNÍ DOKUMENTACI



Výrobek splňuje veškeré základní požadavky směrnice EU, které se na něj vztahují.



Tento symbol na produktech anebo v průvodních dokumentech znamená, že použité elektrické a elektronické výrobky nesmí být přidány do běžného komunálního odpadu.



Tento symbol upozorňuje na horký povrch.



Přečtěte si návod k obsluze.

## NOT FOR MICROWAVE USE

Tento nápis umístěný na pečicím roštu znamená, že rošt není určen pro použití v mikrovlnném nebo kombinovaném režimu. Kombinovaným režimem se rozumí režim, který kombinuje mikrovlnný ohřev a gril nebo horký vzduch.

# Mikrovlnná trouba s grilem a funkcí CZ horkovzdušné fritézy

## Návod k použití

- Děkujeme, že jste si zakoupili náš výrobek značky SENCOR, a věříme, že s ním budete spokojeni.
- Před použitím spotřebiče se, prosím, seznámte s návodem k jeho obsluze, a to i v případě, že jste již obeznámeni s používáním spotřebičů podobného typu. Spotřebič používejte pouze tak, jak je popsáno v tomto návodu k použití. Návod uschovejte pro případ další potřeby. Pokud předáváte spotřebič jiné osobě, zajistěte, aby u něj byl přiložen tento návod k použití.
- Spotřebič pečlivě vybalte a dejte pozor, abyste nevyhodili žádnou část obalového materiálu dřívě, než najdete všechny jeho součásti. Minimálně po dobu trvání zákonného práva z vadného plnění, případně záruky za jakost doporučujeme uschovat originální přepravní karton, balicí materiál, pokladní doklad a potvrzení o rozsahu odpovědnosti prodávajícího nebo záruční list. V případě přepravy doporučujeme zabalit spotřebič opět do originální krabice od výrobce.





### POPIS MIKROVLNNÉ TRUBY

- |  |                                      |
|--|--------------------------------------|
| <b>A1</b> Rukojeť                          | <b>A7</b> Kryt vlnovoudu             |
| <b>A2</b> Bezpečnostní uzavírání dvířek    | <b>A8</b> Topná spirála a ventilátor |
| <b>A3</b> Dvířka s průzorem                | <b>A9</b> Otočný talíř Ø31,5 cm      |
| <b>A4</b> Křemenný grilovací topné těleso  | <b>A10</b> Pojezd otočného talíře    |
| <b>A5</b> LED osvětlení vnitřního prostoru | <b>A11</b> Unašeč otočného talíře    |
| <b>A6</b> Ovládací panel s LED displejem   | <b>A12</b> Grilovací rošt Ø27 cm     |
|  | <b>A13</b> Pečicí rošt Ø27 cm        |

### POPIS OVLÁDACÍHO PANELU

- |  |  |
|--|--|
| <b>B1</b> LED displej                              | <b>B7</b> Dotykové tlačítko <b>Hot Air + Micro</b>   |
| <b>B2</b> Dotykové tlačítko <b>Microwave</b>       | <b>B8</b> Dotykové tlačítko <b>STOP   Lock</b>   |
| <b>B3</b> Dotykové tlačítko <b>Defrost   Clock</b> | <b>B9</b> Dotykové tlačítko <b>START   +30s</b>  |
| <b>B4</b> Dotykové tlačítko <b>Programs</b>        | <b>B10</b> Otočný ovladač <b>TIME   WEIGHT</b> pro nastavení času nebo hmotnosti potraviny |
| <b>B5</b> Dotykové tlačítko <b>Grill   Combi</b>   |  |
| <b>B6</b> Dotykové tlačítko <b>Air Fry</b>         |  |

### POPIS DISPLEJE

- |   |   |
|---|---|
| <b>C1</b> Symbol mikrovlnného vaření   | <b>C7</b> Symbol jednotky teploty °C  |
| <b>C2</b> Symbol rozmrazování          | <b>C8</b> Symbol jednotky hmotnosti  |
| <b>C3</b> Symbol grilu                 | <b>C9</b> Údaj o nastaveném mikrovlnném výkonu, teplotě nebo hmotnosti  |
| <b>C4</b> Symbol horkého vzduchu       | <b>C10</b> Hodiny, údaj o nastaveném režimu, času provozu a další informační údaje                                      |
| <b>C5</b> Symbol dětského zámku        |   |
| <b>C6</b> Symbol automatického vaření  |   |

### ÚČEL POUŽITÍ

- Mikrovlnná trouba Sencor SMW 6025BK nabízí více možností než jen běžný mikrovlnný ohřev nebo vaření. S funkcí grilu, horkovzdušné fritézy a kombinovanými režimy vaření připravíte chutná jídla rychle, pohodlně a bez tuku.
- Funkce horkovzdušné fritézy využívá kombinaci zadní topné spirály, ventilátoru a horního křemenného grilu. Výsledkem je zdravější příprava potravin se zachováním chuti. Jídlo je rovnoměrněji propečené a má křupavější povrch.
- S funkcí kombinovaného vaření mikrovln a horkého vzduchu snadno upečete muffiny, základ pro cupcaky nebo piskotový korpus.

### ROZBALENÍ

- Vjměte mikrovlnnou troubu z obalu a odstraňte veškerý obalový materiál, včetně ochranné fólie apod. Před likvidací obalového materiálu se ujistěte, že jste vjmuli veškeré příslušenství.



#### Upozornění:

Zkontrolujte, zda trouba není nějakým způsobem poškozena, např. nejsou-li dvířka trouby špatně usazená nebo promáčknutá, zda není poškozeno těsnění dvířek nebo uvolněné závěsy nebo zámky dvířek. Jestliže zjistíte jakékoli poškození, nepoužívejte troubu a kontaktujte kvalifikovaného servisního technika.

### UMÍSTĚNÍ

- Mikrovlnná trouba musí být umístěna na rovném, stabilním povrchu, který udrží její váhu i s vloženými potravinami.
- Neumísťujte troubu blízko tepelných zdrojů, na místa se zvýšenou vlhkostí nebo do blízkosti hořlavých materiálů.
- Mikrovlnná trouba je určena pro používání ve volném prostoru, nikoli jako vestavná. Zajistěte proto dostatečný volný prostor okolo trouby. Ponechte volný prostor alespoň 20 cm nad horním povrchem trouby a 10 cm za její zadní částí a po stranách. Neblokujte jakékoli otvory trouby.
- Doporučená vzdálenost od podlahy je alespoň 85 cm.
- Ujistěte se, že není přírodní kabel umístěn pod spodní částí trouby či v kontaktu s horkými nebo ostrými povrchy.
- Síťová zásuvka musí být snadno dostupná, aby bylo možné zástrčku přírodního kabelu rychle odpojit v případě nutnosti.
- Nepoužívejte mikrovlnnou troubu venku.



#### Poznámka:

Pokud mikrovlnnou troubu poprvé zapnete, můžete zaznamenat mírný zápach nebo kouř. Jedná se o normální jev, který používáním zmizí. Doporučujeme při prvním zapnutí do mikrovlnné trouby vložit dostatečně velkou skleněnou nádobu s 200 ml vody a pustit ji na 2–3 min v režimu mikrovlnného ohřevu při maximálním výkonu. V případě potřeby postup zopakujte. Tím zápach odstraníte.

### POKYNY K UZEMNĚNÍ

- Tato mikrovlnná trouba musí být uzemněna. Mikrovlnná trouba je vybavena přírodním kabelem, který má uzemňovací drát s uzemňovací zástrčkou. Zástrčka musí být připojena k zásuvce, která je náležitě instalována a uzemněna. Uzemnění snižuje riziko zásahu elektrickým proudem. Elektrický proud je při zkratu veden přes uzemňovací drát. Doporučujeme, aby byla trouba připojena k samostatnému elektrickému obvodu.



#### Varování:

Nesprávné uzemnění zásuvka může způsobit riziko zásahu elektrickým proudem.



### Poznámka:

Jestliže máte dotazy týkající se uzemnění nebo elektrických instrukcí, konzultujte vše s kvalifikovaným elektrikářem nebo opravářem. Výrobce ani prodejce nejsou zodpovědní za jakékoliv poškození trouby nebo zranění vzniklé nesprávným elektrickým zapojením.

## RÁDIOVÉ RUŠENÍ

• Provoz mikrovlnné trouby může způsobit rušení rádia, televizoru nebo podobných zařízení. Pokud zaznamenáte rušení, proveďte následující opatření, abyste rušení omezili nebo zcela odstranili.

1. Vyčistěte dvířka a těsnění dvířek.
2. Přemístěte rušený přijímač dále od mikrovlnné trouby.
3. Přemístěte mikrovlnnou troubu dále od přijímače.
4. Zapojte zástrčku přírodního kabelu mikrovlnné trouby do jiné zásuvky, aby byla trouba i přijímač v samostatném elektrickém obvodu.

## POUŽITÍ SPRÁVNÉHO KUCHYŇSKÉHO NÁDOBÍ

### Kuchyňské nádobí pro mikrovlnný ohřev

Tento obecný seznam vám pomůže vybrat správné nádobí pro mikrovlnný ohřev.

KUCHYŇSKÉ NÁDOBÍ	BEZPEČNOST POUŽITÍ	POZNÁMKA
<b>Zapékací formy s nízkým okrajem pro mikrovlnné trouby</b>	✓	Nepoužívejte je déle než 8 minut.
<b>Porcelán a hrnčířské nádobí</b>	✓	Porcelán, hrnčířské nádobí včetně glazurovaného nádobí a kostní porcelán jsou vhodné, <b>pokud nemají kovovou dekoraci.</b>
<b>Polyesterové talíře pro jednorázové použití</b>	✓	Talíře jsou používány pro balení některých mražených potravin.
<b>Balená hotová jídla</b>		
• Polystyrenové šálky	✓	Mohou být použity pro ohřev potravin. Přehřátím může dojít k roztavení polystyrenu.
• Papírové sáčky nebo noviny	✗	Mohou se v troubě vznítit.
• Recyklovaný papír nebo kovové lemování	✗	Mohou v troubě způsobit jiskření.
<b>Skló</b>		
• Skleněné nádobí	✓	Může být používáno, pokud <b>není opatřeno kovovým dekorem.</b>
• Jemné sklo	✓	Může být používáno pro ohřev potravin a nápojů. Jemné sklo může prasknout, pokud se náhle zahřeje na vyšší teplotu.
• Zavařovací sklenice	✓	Sejměte víko. Použijte pouze pro ohřev.
<b>Kovové nádobí</b>		
• Talíře	✗	Mohou v troubě způsobit jiskření nebo vznícení potravin.
• Kovové svorky sáčků	✗	
<b>Papírové nádobí</b>		
• Tacky, šálky, ubrusky a kuchyňský papír	✓	Jsou vhodné pro krátký čas ohřevu a vaření, rovněž pro absorpci přebytečné vlhkosti.

KUCHYŇSKÉ NÁDOBÍ	BEZPEČNOST POUŽITÍ	POZNÁMKA
• Recyklovaný papír	✗	Může v troubě způsobit jiskření.
<b>Plastové nádobí</b>	✓	Používejte pouze teplotvzdorné plasty, jiné plasty mohou vlivem vysokých teplot ztrácet tvar nebo barvu. Nepoužívejte výrobky z melaminu.
<b>Fólie</b>	✓	Používejte pro udržení vlhkosti, neměly by se dotýkat potravin. Při jejich snímání dávajte pozor na únik páry.
<b>Alabal</b>	▲	Může být použito jen v malém množství k ochraně částí pokrmu před převařením. Alabal nesmí být zmačkaný nebo zpřehbaný. Pokud by se použilo velké množství alobalu nebo by byl alabal příliš blízko vnitřní stěny trouby, může dojít k jiskření.
<b>Sáčky pro mražené potraviny</b>	▲	Pouze pokud jsou určeny pro vaření nebo odolné vůči vysokým teplotám. Nesmí být vzduchotěsné. V případě potřeby je propíchněte vidličkou.
<b>Voskovaný papír</b>	✓	Může být používán pro udržení vlhkosti v potravinách a pro zabránění rozstříkávání kapek tuku a šťavy.
<b>Dodávaný grilovací rošt</b>	✗	Používejte <b>pouze pro funkci grilu</b> . Nepoužívejte jej v režimu mikrovln nebo kombinovaného vaření (mikrovlny a gril nebo mikrovlny a horký vzduch).
<b>Dodávaný pečicí rošt</b>	✗	Používejte <b>pouze pro funkci horkovzdušné fritézy nebo grilu</b> . <b>Pečicí rošt se nesmí použít v režimu mikrovln nebo kombinovaného vaření (mikrovlny a gril nebo mikrovlny a horký vzduch).</b>

✓ doporučené použití; ▲ omezené použití; ✗ nedoporučeno



### Varování:

Používejte pouze nádobí vhodné pro mikrovlnný ohřev. Řiďte se pokyny výrobce takového nádobí. Nevhodné nádobí by mohlo prasknout. Pokud si nejste jisti jeho použitím v mikrovlnné troubě, nepoužívejte jej. Pokud nádobí jeví známky opotřebení nebo je prasklé, v žádném případě jej nepoužívejte v mikrovlnné troubě.



### Varování:

Kovové nádobí nebo nádobí s kovovým lemem může způsobit jiskření během mikrovlnného nebo kombinovaného ohřevu. To může způsobit poškození mikrovlnné trouby. Při provozu v mikrovlnném režimu nebo v kombinovaném režimu mikrovln a grilu nebo mikrovln a horkého vzduchu nikdy nepoužívejte kovové nádobí.

## Kuchyňské nádoby pro režim grilování

- Grilování probíhá bez použití mikrovln, a proto je možné použít i kovové nádoby. Je však třeba dbát na tepelnou odolnost použitého nádobí. Používejte žáruvzdorné nádoby. V tomto režimu lze používat dodaný grilovací rošt. Alternativně lze použít pečicí rošt.
- Nevhodné pro gril:
  - plastové nádoby (může se roztavit nebo zdeformovat);
  - melamin (není odolný vůči vysokým teplotám);
  - papírové tácky, obaly nebo jiné jednorázové papírové nádoby, protože by mohlo dojít k jejich vznícení;
  - materiály, které nejsou určeny pro přímý kontakt s vysokou teplotou.

## Kuchyňské nádoby pro kombinovaný režim mikrovln a grilu

- Tento režim kombinuje mikrovlnné ohřívání s režimem grilování. Vyžaduje speciálně uzpůsobené nádoby, které je vhodné pro mikrovlnný provoz a zároveň odolné vůči vysokým teplotám.
- Nevhodné pro kombinovaný režim:
  - kovové nádoby (mikrovlny mohou způsobit jiskření a poškodit troubu);
  - plastové nádoby (hrozí roztavení);
  - papírové tácky, obaly nebo jiné jednorázové papírové nádoby, protože by mohlo dojít k jejich vznícení;
  - melaminové nádoby (nevhodné z důvodu mikrovln i teploty grilu).
- Kovové nádoby nebo nádoby s kovovým lemem může způsobit jiskření během kombinovaného režimu mikrovln a grilu. To může způsobit poškození mikrovlnné trouby. Nikdy nepoužívejte kovové nádoby, vidličky, nože apod.
- **V kombinovaném režimu mikrovln a grilu nepoužívejte grilovací ani pečicí rošt** dodávaný s touto mikrovlnnou troubou. Při použití grilovacího nebo pečicího roštu v kombinovaném režimu by mohlo dojít k jiskření. To by mohlo způsobit poškození mikrovlnné trouby.

## Kuchyňské nádoby pro režim horkovzdušné fritézy

- Režim horkovzdušné fritézy probíhá bez použití mikrovln, a proto je možné používat i kovové nádoby. Je však třeba dbát na tepelnou odolnost použitého nádobí. Používejte žáruvzdorné nádoby. V tomto režimu lze používat dodaný pečicí rošt. Pro přípravu zapékaných jídel používejte zapékačí nádoby z kvalitní keramiky nebo žáruvzdorného skla.
- Nevhodné pro režim horkovzdušné fritézy:
  - plastové nádoby (může se roztavit nebo zdeformovat);
  - melamin (není odolný vůči vysokým teplotám);
  - papírové tácky, obaly nebo jiné jednorázové papírové nádoby, protože by mohlo dojít k jejich vznícení;
  - materiály, které nejsou určeny pro přímý kontakt s vysokou teplotou.

## Kuchyňské nádoby pro kombinovaný režim mikrovln a horkého vzduchu

- Tento režim kombinuje mikrovlnné ohřívání s režimem horkého vzduchu. Vyžaduje speciálně uzpůsobené nádoby, které je vhodné pro mikrovlnný provoz a zároveň odolné vůči vysokým teplotám. Pro přípravu sladkých moučků použijte pečicí formy z kvalitního tepelně odolného silikonu, které neobsahují kovové výtuhly nebo části, z keramiky nebo žáruvzdorného skla. Pro přípravu zapékaných jídel používejte zapékačí nádoby z kvalitní keramiky nebo žáruvzdorného skla.
- Nevhodné pro kombinovaný režim:
  - kovové nádoby (mikrovlny mohou způsobit jiskření a poškodit troubu);
  - plastové nádoby (hrozí roztavení);
  - papírové tácky, obaly nebo jiné jednorázové papírové nádoby, protože by mohlo dojít k jejich vznícení;
  - melaminové nádoby (nevhodné z důvodu mikrovln i teploty grilu).
- Kovové nádoby nebo nádoby s kovovým lemem může způsobit jiskření během kombinovaného režimu mikrovln a horkého vzduchu. To může způsobit poškození mikrovlnné trouby. Nikdy nepoužívejte kovové nádoby, vidličky, nože apod.

- **V kombinovaném režimu mikrovln a horkého vzduchu nepoužívejte pečicí ani grilovací rošt** dodávaný s touto mikrovlnnou troubou. Při použití pečicího nebo grilovacího roštu v kombinovaném režimu by mohlo dojít k jiskření. To by mohlo způsobit poškození mikrovlnné trouby.

## TIPY PRO PŘÍPRAVU POTRAVIN V MIKROVLNNÉ TROUBĚ

### Mikrovlnný ohřev

- Umístěte potraviny na talíř nebo do vhodné nádoby. Velikost talíře či nádoby by měla odpovídat množství potravin, které budete ohřívat.
- Doporučíme silnější kusy potravin umístit po obvodu nádoby. Naopak menší či tenčí kusy položte do středu.
- Potraviny zakryjte víkem, příp. můžete použít potravinovou fólii (určenou k použití v mikrovlnné troubě). Tu několikrát propíchněte, aby mohla přebytkčná pára unikat. Zakrytím potravin zadržíte páru, která pomůže urychlit ohřev potravin. Neohřívajte potraviny v zavřených nádobách.
- Potraviny s kůrkou či křupavé pečivo nezakrývejte. Pára by mohla způsobit jejich změknutí a ztrátu křupavosti.
- Nápoje nezakrývejte.
- Nastavte správné dobu přípravy. Doporučíme nastavit dobu a v případě potřeby ji prodloužit. Při přípravě potravin při vysoké teplotě (výkonu) může dojít ke vzniku kouře nebo vznícení.
- Pravidelně kontrolujte stav ohřevu a podle potřeb potravin zamíchejte nebo obraťte.
- Po dokončení ohřevu potraviny řádně promíchejte, příp. nechte chvíli odpočinout, než je budete konzumovat.
- Vždy zkontrolujte teplotu ohřátých potravin, než je budete podávat dětem nebo seniorům.

### Rozmrazování v mikrovlnném režimu

- Potraviny, které budete rozmazovat, vyjměte z obalu, položte je na talíř či do nádoby s nízkým okrajem. Pokud jsou zmrazené potraviny v nádobě vhodné do mikrovlnné trouby, sejměte z ní víko.
- Větší kusy potravin se rozmrazují déle než ty menší. Pravidelně proto kontrolujte stav rozmrazování, jednotlivé kusy otáčejte a oddělujte, pokud je to možné.
- Maso, drůbež či ryby doporučujeme nechat zcela rozmrazit při pokojové teplotě.
- V případě nutnosti zakryjte menší potraviny kouskem alobalu. Alobal se nesmí dotýkat stěn trouby.
- Pokud začíná docházet k tepelné úpravě částí rozmrazených potravin, vyjměte je a nechte rozmrazit při pokojové teplotě, příp. oddělte takové kusy potravin.
- Mleté maso postupně oddělujte na menší kusy, čímž dojde k urychlenému rozmrazování.
- Pod rozmrazovanou pečivo doporučujeme položit papírovou kuchyňskou utěrku, která bude absorbovat přebytkčnou vlhkost.
- Po skončení rozmrazování doporučujeme nechat potraviny tzv. odpočinout na kuchyňské lince po dobu 5 až 25 minut. Proces rozmrazování pokračuje i po vyjmutí z trouby.

### Vaření v mikrovlnném režimu

- K vaření potravin používejte vždy jen nádoby vhodné do mikrovlnné trouby. Doporučíme používat spíše nízké a široké než vysoké a úzké.
- Potraviny nakrájejte na stejné velké kusy. Zajistíte tím rovnoměrnou přípravu.
- Potraviny rovnoměrně rozložte v nádobě. Zajistíte, aby se nepřekrývaly. Menší či tenčí kusy mají směřovat do středu nádoby, silnější kusy směrujte k obvodu nádoby.
- Pravidelně kontrolujte stav vaření a podle potřeby potraviny zamíchejte nebo obraťte.
- Potraviny s vyšším obsahem tuku, příp. kosti vedou teplo rychleji. Takové potraviny zakryjte (na začátku nebo v polovině přípravy), aby nedošlo k jejich převaření.
- Na libové plátky masa položte slaninu, tím bude maso šťavnatější.

- Zeleninu pokapejte malým množstvím vody. Urychlíte tím přípravu.
- Potravinu kořeňte až po skončení vaření.
- Zhnědnutí povrchu potravin docílíte, když jej potřete rozpuštěným máslem, marinádou nebo posypete paprikou.
- Po dokončení vaření potraviny nechte chvíli odpočinout, než je budete konzumovat. Proces vaření může pokračovat i po vypnutí trouby.

## Grilování

- Režim grilování je vhodný ke grilování plátků různých druhů masa, kuřecích paliček nebo křídle, rybích filetů, párků, klobás, tenkých plátků stanihy, zeleniny nebo k opékání topinek, přípravě rozpékaných toastů se sýrem apod.
- V režimu grilování použijte dodaný grilovací rošt. Alternativně lze použít pečicí rošt.
- Na otočný skleněný talíř pod grilovací rošt umístěte vhodný jídelní talíř, aby do něj mohla odkapávat šťáva nebo tuk z potraviny.
- S grilovacím roštem jsou potraviny blíže grilovacímu tělesu. Tím dojde k jejich lepšímu opečení.
- Nepoužívejte příliš velké tučné kusy potravin.
- Mezi horní vnitřní stěnou mikrovlnné trouby a potravinou musí zůstat dostatečný prostor.
- Grilované potraviny během přípravy jednou nebo vícekrát otočte, aby se opekly z obou stran. Výsledek opečení závisí na druhu potraviny.

## Kombinované vaření (gril a mikrovlny)

- Funkce kombinovaného vaření umožňuje potraviny uvařit a současně spéct. Působením mikrovln se doba přípravy zkracuje.
- Tato funkce je vhodná pro přípravu kuřecích paliček, zapékaných jídel, jako jsou zapéčené brambory nebo těstoviny apod., nebo polotovarů, jako jsou např. zmrazené smažené kuřecí filety apod.
- V kombinovaném režimu nepoužívejte grilovací ani pečicí rošt. Mohlo by dojít k jiskření a poškození mikrovlnné trouby.
- Po ukončení přípravy nechte hotové jídlo pár minut odpočinout – teplo se rovnoměrně rozloží a chuť se propojí.

## Vaření v režimu horkovzdušné fritézy

- Funkce horkovzdušné fritézy využívá kombinaci zadní topné spirály, ventilátoru a horního křemenného grilu. Výsledkem je zdravější příprava potravin se zachováním chuti. Jídlo je rovnoměrněji propečené s křupavějším povrchem bez zbytečného tuku.
- Režim horkovzdušné fritézy je vhodný k přípravě kuřecích paliček nebo křídle, kuřecích prsních filetů nebo rybích filetů, plátků různých druhů masa, pečené slaniny, zapékaných jídel, jako jsou lasagne nebo zapéčené brambory nebo těstoviny, pečených brambor, zmrazených před smažených hranolek do trouby, pizzy, francouzských toastů, rozpéčených toastů se sýrem nebo pečené zeleniny apod.
- Tento režim není vhodný pro pečení moučnicků apod. Pro tento účel použijte kombinované vaření horkého vzduchu a mikrovln.
- V režimu horkovzdušné fritézy použijte dodaný pečicí rošt. Na otočný skleněný talíř pod pečicí rošt umístěte vhodný jídelní talíř, aby do něj mohla odkapávat šťáva nebo tuk z potraviny. S pečícím roštem jsou potraviny blíže grilovacímu tělesu. Tím dojde k jejich lepšímu opečení. Mezi horní stěnou a potravinou musí zůstat dostatečný prostor.
- Některé potraviny je třeba během přípravy jednou nebo vícekrát otočit nebo přeskládat na pečícím roštu.
- Nekrájejte na pečícím roštu potraviny. Ostré nebo kovové předměty by mohly poškodit nepřítavný povrch pečicího roštu.
- Pro přípravu zapékaných jídel použijte vhodnou zapékačnou nádobu, kterou umístíte přímo na otočný skleněný talíř.

## Kombinované vaření (horký vzduch a mikrovlny)

- Funkce kombinovaného vaření horkého vzduchu a mikrovln umožňuje potraviny současně vařit a péct. Působením mikrovln se doba přípravy zkracuje.
- Tato funkce je vhodná pro přípravu různých druhů masa, ryb, zapékaných jídel, jako jsou lasagne, zapéčené brambory nebo těstoviny apod., pečené zeleniny, plněných lítek nebo paprik, nebo polotovarů, jako jsou např. zmrazené smažené kuřecí filety apod.
- V tomto režimu snadno připravíte i **sladké moučnický**, jako jsou muffiny, základ pro cupcaky, piškotový korpus nebo lehký ovocný

koláč apod. Tento režim není vhodný pro pečení listového těsta a jiných podobných křehkých těst.

- V kombinovaném režimu nepoužívejte pečicí ani grilovací rošt. Mohlo by dojít k jiskření a poškození mikrovlnné trouby.

## PŘED PRVNÍM POUŽITÍM

- Očistěte vnitřní a vnější povrchy mikrovlnné trouby pomocí měkké houbičky nebo hadříku, který jste namočili v teplé vodě s trochou neutrálního čistícího prostředku a vyždímali. Zbytek roztoku mycího prostředku odstraňte hadříkem lehce navlhčeným v čisté vodě. Vyčištěný povrch otřete čistou utěrkou dosucha.
- Grilovací a pečicí rošt omýjte teplou vodou s přidavkem kuchyňského přípravku na mytí nádobí. Vše důkladně opláchněte pod čistou tekoucí vodou, aby se odstranily zbytky mycího přípravku, a otřete dosucha kuchyňskou utěrkou.

## ZAČÍNÁME S OVLÁDÁNÍM MIKROVLNNÉ TROUBY

- Po zapojení zástrčky přírodního kabelu do síťové zásuvky se krátce rozsvítí všechny údaje na displeji a ozve se zvuková signalizace. Poté se na displeji rozsvítí časový údaj 1:00.
- Nyní doporučujeme nastavit hodiny. Postupujte podle instrukcí v části **"NASTAVENÍ HODIN"**. Mikrovlnnou troubu lze používat i bez nastavených hodin.
- Pro spuštění trouby slouží tlačítko **START | +30s**. Mikrovlnná trouba je vybavena dalšími ovládacími tlačítky, jejichž funkce jsou podrobně popsány v následujících kapitolách tohoto návodu.
- Mikrovlnná trouba je vybavena bezpečnostním uzávěráním a lze ji spustit pouze se zavřenými dvířky.
- Pokud potřebujete zkontrolovat stav potravin během přípravy, stiskněte tlačítko **STOP | Lock**. Chod mikrovlnné trouby se přeruší. Otevřete dvířka. Zkontrolujte potraviny a zavřete dvířka. Pro pokračování v přípravě stiskněte krátce tlačítko **START | +30s**. Pro ukončení provozu před uplynutím nastaveného času stiskněte tlačítko **STOP | Lock** dvakrát.
- V režimu nastavení stiskněte tlačítko **STOP | Lock** pro zrušení chybně provedeného nastavení.
- Pokud po provedeném nastavení tlačítkem **START | +30s** nespustíte provoz, mikrovlnná trouba se během dvou minut automaticky přepne do pohotovostního režimu.
- Osvětlení vnitřního prostoru mikrovlnné trouby svítí, pokud je mikrovlnná trouba v provozu nebo pokud otevřete dvířka. Pokud zůstanou dvířka otevřená, osvětlení automaticky zhasne po 10 minutách.
- Každé stisknutí tlačítka je doprovázeno zvukovým signálem.

## POHOTOVOSTNÍ REŽIM

- Pohotovostní režim je stav, ve kterém je mikrovlnná trouba připojena k síti, není v provozu a je připravena k použití. V pohotovostním režimu mikrovlnná trouba indikuje stav nebo zobrazuje informace a umožňuje přechod do aktivního režimu.

### Pohotovostní režim se signalizací ukončení provozu

- Tento režim nastává po ukončení provozu. Na displeji se zobrazuje údaj „End“ a každé 3 minuty zazní akustická signalizace, která připomíná uživateli ukončení provozu. Tento režim trvá maximálně 30 minut nebo do otevření dvířek či stisknutí tlačítka **STOP | Lock**.

### Pohotovostní režim se zobrazením hodin

- Na displeji se trvale zobrazují hodiny. V tomto režimu je možné provést veškerá nastavení.
- Pokud se mikrovlnná trouba automaticky přepne do pohotovostního režimu se zobrazením hodin, funkce rychlého startu není dostupná. Tato funkce bude opět dostupná až po otevření a uzavření dvířek.

## NASTAVENÍ HODIN

- Hodiny můžete nastavit po zapojení zástrčky přírodního kabelu do síťové zásuvky nebo později dle potřeby. Hodiny se nastavují ve 24hodinovém režimu.
- V pohotovostním režimu stiskněte a podržte tlačítko **Defrost | Clock** po dobu alespoň 3 sekund. Na displeji se rozblíká číselná hodnota hodin.
  - Otočným ovladačem nastavte hodiny. Otáčením vlevo a vpravo snižujete a zvyšujete čas.
  - Stiskněte krátce tlačítko **START | +30s**. Na displeji se rozblíká číselná hodnota minut.
  - Otočným ovladačem nastavte minuty. Otáčením vlevo a vpravo snižujete a zvyšujete čas.
  - Stiskněte krátce tlačítko **START | +30s** pro potvrzení a ukončení režimu nastavení hodin. Nastavený čas se zobrazí na displeji.



### Poznámka:

Pokud dojde k přerušení dodávky elektrické energie, hodiny se vynulují a bude třeba je nastavit znovu.

## TLAČÍTKO START | +30S A FUNKCE RYCHLÝ START

- Tlačítko **START | +30s** slouží primárně ke spuštění mikrovlnné trouby.
- Funkce rychlý start je určena k rychlému spuštění mikrovlnného ohřevu při maximálním výkonu mikrovlnné trouby.
- V pohotovostním režimu se zavřenými dvířky stiskněte tlačítko **START | +30s** pro rychlé spuštění trouby na 30 sekund v režimu mikrovlnného vaření při maximálním výkonu. Každé další stisknutí tlačítka prodlouží čas o dalších 30 sekund.
- Když je mikrovlnná trouba v provozu, stisknutím tlačítka **START | +30s** prodloužíte dobu přípravy o 30 sekund. Tato funkce není dostupná v režimech automatického vaření a rozmrazování podle hmotnosti.

## MIKROVLNNÉ VAŘENÍ

- Funkce mikrovlnného vaření je vhodná k přípravě nebo ohřevu jídel.
- V pohotovostním režimu stiskněte tlačítko **Microwave**. Na displeji se zobrazí „100P“ a symbol mikrovlnného vaření
  - Opakovaným stisknutím tlačítka **Microwave** zvolte mikrovlnný výkon. Nastavený výkon se zobrazí na displeji.
  - Otočným ovladačem nastavte dobu vaření v rozmezí od 10 sekund do 60 minut. Otáčením vlevo a vpravo snižujete a zvyšujete čas. Nastavený čas se zobrazí na displeji.
  - Stisknutím tlačítka **START | +30s** mikrovlnnou troubu spusťte.
- Pokud potřebujete zkontrolovat stav potravin, stiskněte krátce tlačítko **STOP | Lock**. Otevřete dvířka a potraviny zkontrolujte, příp. zamíchejte nebo na talíři přeskládejte. Pokud chcete pokračovat v přípravě, zavřete dvířka a stiskněte tlačítko **START | +30s**; Pro ukončení provozu před uplynutím nastavené doby stiskněte tlačítko **STOP | Lock** dvakrát.



### Varování:

Během přípravy potravin v mikrovlnném režimu dochází k ohřevu potravin prostřednictvím mikrovln, které rozkmitávají molekuly vody uvnitř potravin a tím je zahřívají. Nádoby se samy o sobě neohřívají. Teplu se na ně přenáší z ohřátého jídla. V důsledku přenesení tepla může být nádoba po ohřevu velmi horká. Doporučujeme při vyjímání nádob s potravinami používat kuchyňské chňapky, aby nedošlo k popálení nebo opaření.

Údaj na displeji	Výkon mikrovlnné trouby	Účel použití
100P	100 %	Vhodné pro rychlé vaření/ohřev
80P	80 %	Vhodné pro středně rychlé vaření/ohřev
50P	50 %	Vhodné pro pomalé vaření/ohřev
30P	30 %	Vhodné k rozmrazování potravin
10P	10 %	Vhodné k udržování potravin v teplém stavu

## REŽIM ROZMRAZOVÁNÍ PODLE HMOTNOSTI

- Tento režim umožňuje rozmrazování potravin dle nastavené hmotnosti. Výkon mikrovlnné trouby a čas rozmrazování jsou automaticky přednastaveny v závislosti na zvolené hmotnosti potravin. Výkon ani čas rozmrazování nelze v tomto režimu měnit.
- V pohotovostním režimu stiskněte jednu tlačítko **Defrost | Clock**. Na displeji se zobrazí „dEF1“, symbol rozmrazování a jednotka „g“.
  - Otočným ovladačem nastavte hmotnost rozmrazovaných potravin v rozmezí od 100 do 1500 g. Otáčením vpravo a vlevo zvyšujete a snižujete hmotnost. Nastavená hmotnost se zobrazuje na displeji.
  - Stisknutím tlačítka **START | +30s** mikrovlnnou troubu spusťte.

### Přehled přednastavených časů v režimu rozmrazování podle hmotnosti

Údaj na displeji	Typ potravin	Hmotnost	Mikrovlnný výkon a jeho trvání	Celková doba rozmrazování
dEF1	Mražené potraviny	100 g	70 % výkonu a 10 % celkové doby	2:40
		200 g		5:20
		300 g		8:00
		400 g	30 % výkonu a 20 % celkové doby	10:40
		500 g		13:20
		600 g		16:00
		700 g	20 % výkonu a 20 % celkové doby	18:40
		800 g		21:20
		900 g		24:00
		1000 g	10 % výkonu a 30 % celkové doby	26:40
		1100 g		29:20
		1200 g		32:20
		1300 g	20 % výkonu a 20 % celkové doby	34:40
1400 g	37:20			
1500 g	40:00			





### Poznámka:

V polovině přednastaveného času rozmrazování se ozve zvuková signalizace upozorňující, že je třeba potraviny zkontrolovat. Po uzavření dvířek stiskněte tlačítko **START | +30s** pro obnovení chodu mikrovlnné trouby.

## REŽIM ROZMRAZOVÁNÍ PODLE ČASU

- Tento režim umožňuje rozmrazování potravin dle nastaveného času. Výkon mikrovlnné trouby je přednastaven na 30 % mikrovlnného výkonu a nelze v tomto režimu měnit.
- V pohotovostním režimu stiskněte dvakrát tlačítko **Defrost | Clock**. Na displeji se zobrazí „dEF2“ a symbol rozmrazování .

- Otočným ovladačem nastavte dobu rozmrazování v rozmezí od 10 sekund do 60 minut. Otáčením vlevo a vpravo snižujete a zvyšujete čas. Nastavený čas se zobrazuje na displeji.
- Stisknutím tlačítka **START | +30s** mikrovlnnou troubu spustíte. Na displeji se bude zobrazovat údaj o přednastaveném mikrovlnném výkonu 30P, symboly  a  a čas zvyšující do ukončení režimu rozmrazování.



#### Upozornění:

Některé rozmražené potraviny je třeba dále tepelně zpracovat. Rozmražené potraviny znovu nezamrazujte. Mohli byste si přivodit otravu jídlem nebo jiné zdravotní komplikace.

## FUNKCE AUTOMATICKÉHO VAŘENÍ

- V programech automatického vaření není nutné nastavovat dobu přípravy ani výkon. Stačí pouze zvolit typ připravovaných potravin, jejich hmotnost nebo počet šálků.
- V pohotovostním režimu stiskněte tlačítko **Programs** pro vstup do výběru programů automatického vaření. Na displeji se zobrazí **A.1** a symbol automatického vaření .
  - Opakovaným stisknutím tlačítka **Programs** vyberte jeden z programů automatického vaření (**A.1** až **A.8**). Vybraný program automatického vaření se zobrazí na displeji.
  - Otočným ovladačem nastavte hmotnost potravin nebo počet šálků. Hmotnost nebo počet šálků se zobrazuje na displeji.
  - Stisknutím tlačítka **START | +30s** mikrovlnnou troubu spustíte.

### Přehled programů automatického vaření



Program	Druh potravin	Hmotnost / počet šálků	Přednastavený mikrovlnný výkon	Přednastavená doba vaření
A.1	Brambory	250 g	100 %	5:30
		500 g		8:30
		750 g		11:30
A.2	Těstoviny	50 g		8:00
		100 g		13:00
A.3	Pizza	200 g		3:00
		400 g		5:00
A.4	Popcorn	100 g		2:40
A.5	Zelenina	200 g		5:00
		400 g		7:00
		600 g	9:00	
A.6	Nápoje	1 šálek (cca 250 ml)	1:30	
		2 šálky (každý cca 250 ml)	2:10	
		3 šálky (každý cca 250 ml)	3:40	
A.7	Maso	200 g	8:30	
		400 g	10:30	
		600 g	12:30	
A.8	Ryba	200 g	7:30	
		400 g	9:30	
		600 g	11:30	



#### Poznámka:

Výchozí teplota potravin, hmotnost a tvar mohou výrazně ovlivnit dobu přípravy. Pokud je výsledek neuspokojivý, přerušte proces vaření dříve, anebo po skončení automatického programu pokračujte ve vaření s manuálním nastavením výkonu a doby vaření.

## FUNKCE GRILU A KOMBINOVANÉHO VAŘENÍ

- Mikrovlnná trouba je vybavena funkcí grilování a dvěma programy kombinovaného vaření (gril a mikrovlnné vaření).
  - V režimu grilování použijte dodaný grilovací nebo pečicí rošt. Na otočný skleněný talíř pod grilovací nebo pečicí rošt umístěte vhodný jídelní talíř, aby do něj mohla odkapávat šťáva nebo tuk z potravin. S grilovacím nebo pečicím roštěm jsou potraviny blíže grilovacím tělesu. Tím dojde k jejich lepšímu opečení. Nepoužívejte příliš velké tučné kusy potravin. Mezi horní stěnou mikrovlnné trouby a potravinou musí zůstat dostatečný prostor.
  - Funkce kombinovaného vaření umožňuje potraviny současně vařit a grilovat. Působením mikrovlnn se doba přípravy zkracuje. V kombinovaném režimu nepoužívejte grilovací ani pečicí rošt.
- V pohotovostním režimu stiskněte tlačítko **Grill | Combi**. Na displeji se zobrazí údaj **G**, a symbol grilování .
  - Pro režim kombinovaného vaření stiskněte opakovaně tlačítko **Grill | Combi**. Na displeji se zobrazí údaj G-1 nebo G-2 a symboly  .
  - Otočným ovladačem nastavte dobu vaření v rozmezí od 10 sekund do 60 minut. Otáčením vlevo a vpravo snižujete a zvyšujete čas.
  - Stisknutím tlačítka **START | +30s** mikrovlnnou troubu spustíte.



#### Poznámka:

V režimu grilování se v polovině nastaveného času ozve zvuková signalizace upozorňující na potřebu otočení grilovaných potravin.

Údaj na displeji	Funkce	Použití grilovacího nebo pečicího roštu
G	Funkce grilování; horní křemenné grilovací topné těleso je v provozu. Je vhodná k opečení topinek, přípravě rozpékaných toastů se sýrem, grilování párků, klobás, plátků různých druhů masa, kuřecích prsítek filetů, kuřecích křídel nebo paliček, rybích filetů, tenkých plátků slaniny, zeleniny apod. Během grilování potraviny alespoň jednou obraťte.	✓
G-1	Kombinované vaření: 30 % nastavené doby vaření v mikrovlnném režimu při 100% výkonu a 70 % doby vaření v režimu grilování. Tato funkce je vhodná pro přípravu kuřecích paliček, zapékaných jídel, jako jsou zapečené brambory nebo těstoviny apod., nebo polotovarů, jako jsou např. zmrazené smažené kuřecí filety apod. Mikrovlnná energie urychlí proces přípravy.	✗
G-2	Kombinované vaření: 55 % nastavené doby vaření v mikrovlnném režimu při 100% výkonu a 45 % doby vaření v režimu grilování. Tento režim použijte, pokud chcete pokrm vařit a lehce opéct.	✗

**Varování:**

V režimu grilování a v kombinovaném režimu dochází k přímému ohřevu potravin i nádob. Doporučujeme při vyjímání nádoby s potravinami používat kuchyňské chňapky, aby nedošlo k popálení nebo opaření.

**Varování:**

Grilovací topné těleso je umístěno za horní stěnou vnitřního prostoru mikrovlnné trouby. Po použití je horní stěna vnitřního prostoru mikrovlnné trouby zahřátá. Nedotýkejte se zahřátého povrchu. Hrozí popálení.

**Varování:**

Zadní topná spirála, otočný talíř a stěny vnitřního prostoru mikrovlnné trouby jsou použity k zahřátí. Nedotýkejte se zahřátého povrchu. Hrozí popálení.  
Pro vyjímání zahřátých nádob z mikrovlnné trouby používejte kuchyňské chňapky, aby nedošlo k popálení nebo opaření.

**FUNKCE HORKOVZDUŠNÉ FRITÉZY**

- Funkce horkovzdušné fritézy využívá kombinaci zadní topné spirály, ventilátoru a horního křemenného grilu. Výsledkem je zdravější příprava potravin se zachováním chuti. Jídlo je rovnoměrněji propečené s křupavějším povrchem bez zbytečného tuku.
  - V režimu horkovzdušné fritézy použijte dodaný pečicí rošt. Pečicí rošt je vybaven otvory, které zajišťují cirkulaci horkého vzduchu i zespodu. S pečícím rostem jsou potraviny blíže grilovacímu tělesu. Tím dojde k jejich lepšímu opečení. Na otočný talíř pod pečicí rošt umístěte vhodný jídelní talíř, aby do něj mohla odkapávat šťáva nebo tuk z potravin. Nepoužívejte příliš velké tučné kusy potravin. Mezi horní stěnou mikrovlnné trouby a potravinou musí zůstat dostatečný prostor.
  - Pro přípravu zapékaných jídel použijte vhodnou zapékač nádobu, kterou umístíte přímo na otočný skleněný talíř.
- V pohodotvorním režimu stiskněte tlačítko **Air Fry**. Na displeji se zobrazí údaje **AF**, 120 °C a symboly .
  - Opakováním stisknutím tlačítka **Air Fry** nastavíte teplotu v rozmezí 120–200 °C. Teplota se nastavuje v intervalech po 20 °C.
  - Otočným ovladačem nastavíte dobu vaření v rozmezí od 10 sekund do 60 minut. Otáčením vlevo a vpravo snižujete a zvyšujete čas.
  - Stisknutím tlačítka **START |+30s** mikrovlnnou troubu spustíte.
  - Dosažení nastavené teploty v režimu horkovzdušné fritézy je indikováno jedním pípnutím.

**Varování:**





Křemenné grilovací topné těleso, zadní topná spirála, otočný talíř a stěny vnitřního prostoru mikrovlnné trouby jsou použity k zahřátí. Nedotýkejte se zahřátého povrchu. Hrozí popálení.  
Pro vyjímání zahřátých nádob z mikrovlnné trouby používejte kuchyňské chňapky, aby nedošlo k popálení nebo opaření.



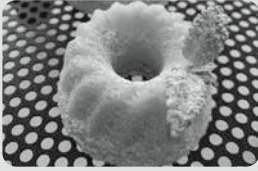

Údaj na displeji	Funkce	Použití grilovacího nebo pečicího roštu
C-1	Kombinované vaření: 30 % nastavené doby vaření v mikrovlnném režimu při 100% výkonu a 70 % doby vaření v režimu horkého vzduchu při teplotě přednastavené na 160 °C. Tato funkce je vhodná pro přípravu různých druhů masa, ryb, zapékaných jídel, jako jsou lasagne, zapečené brambory nebo těstoviny apod., pečené zeleniny, plněných lilků nebo paprik, nebo polotovarů, jako jsou např. zmrazené smažené kuřecí filety apod. V tomto režimu snadno připravíte <b>i stádké moučníky</b> , jako jsou muffiny, základ pro cupcaky nebo piškotový korpus apod. Tento režim není vhodný pro pečení listového těsta a jiných podobných křehkých těst.	×
C-2	Kombinované vaření: 55 % nastavené doby vaření v mikrovlnném režimu při 100% výkonu a 45 % doby vaření v režimu horkého vzduchu při teplotě přednastavené na 160 °C. Tato funkce je vhodná pro přípravu různých druhů masa a zapečených jídel. Tento režim není vhodný pro pečení listového těsta a jiných podobných křehkých těst.	×

**FUNKCE KOMBINOVANÉHO VAŘENÍ | HORKÝ VZDUCH A MIKROVLNŮ**

- Funkce kombinovaného vaření horkého vzduchu a mikrovln využívá kombinaci zadní topné spirály, ventilátoru a mikrovlnné energie. Kombinace horkého vzduchu a mikrovln umožňuje potravinu vařit a současně péct. Působením mikrovln se doba přípravy zkracuje.
  - V kombinovaném režimu horkého vzduchu a mikrovln nepoužívejte pečicí ani grilovací rošt. Mohlo by dojít k jiskření a poškození mikrovlnné trouby.
- Pro výběr režimu kombinovaného vaření horkého vzduchu a mikrovln použijte tlačítko **Hot Air + Micro**. Na displeji se zobrazí údaj C-1 nebo C-2 a symboly .
  - Otočným ovladačem nastavíte dobu vaření v rozmezí od 10 sekund do 60 minut. Otáčením vlevo a vpravo snižujete a zvyšujete čas.
  - Stisknutím tlačítka **START |+30s** mikrovlnnou troubu spustíte.

## RYCHLÝ PRŮVODCE VAŘENÍM

Pokrm/potravina	Režim	Nastavení	Doporučená doba přípravy
<b>Muffins</b> 	1. krok Kombinované vaření horký vzduch + mikrovlny	C-1	13–15 min
	2. krok Horkovzdušná fritéza	AF, 160–180 °C	1–2 min pro lepší strukturu a rovnoměrné dopečení povrchu
<b>Mini bábovičky</b> 	1. krok Kombinované vaření horký vzduch + mikrovlny	C-1	8–10 min
	2. krok Horkovzdušná fritéza	AF, 160 °C	1–2 min pro lepší strukturu a rovnoměrné dopečení povrchu
<b>Piškotový korpus</b> 	1. krok Kombinované vaření horký vzduch + mikrovlny	C-1	15–20 min
	2. krok Horkovzdušná fritéza	AF, 180 °C	1–2 min pro lepší strukturu a dozatova opečený povrch
<b>Mražené předsmážené hranolky</b> 	Horkovzdušná fritéza	AF, 180 °C	20–25 min nebo dle doporučení na obalu výrobce
<b>Zapečený toast se sýrem</b> 	Gril	G.	2–3 min pro opečení toastu; v polovině času toast obraťte  2–3 min pro rozpečení sýru
<b>Filet z lososa</b> 	Horkovzdušná fritéza  nebo  gril	AF, 180 °C  nebo  G.	9–11 min

Pokrm/potravina	Režim	Nastavení	Doporučená doba přípravy
<b>Zelenina</b> – Paprika – Rajče 	Gril Gril	G. G.	12 min 8 min
<b>Bramborové dílky z čerstvých syrových brambor</b> 	Horkovzdušná fritéza	AF, 180–200°C	15 min (dle velikosti bramborových dílků)
<b>Pizza z čerstvého těsta</b> 	Horkovzdušná fritéza	AF, 180–200°C	7–9 min
<b>Lasagne</b> 	Horkovzdušná fritéza	AF, 160–180°C	25–30 min
<b>Kuřecí paličky</b> 	Horkovzdušná fritéza nebo gril	AF, 160–180°C  G.	30–35 min





**Poznámka:**

Výše uvedené časy jsou pouze orientační. Výsledný čas přípravy závisí na velikosti a množství potravin. Stav potravin během přípravy pravidelně kontrolujte.

## UKONČENÍ PROVOZU

- Po uplynutí nastavené doby mikrovlnná trouba automaticky ukončí provoz a přepne se do pohotovostního režimu se signalizací ukončení provozu. Na displeji blíká údaj „End“ a každé 3 minuty zazní akustická signalizace. Tento stav trvá maximálně 30 minut nebo do okamžiku, kdy otevřete dvířka nebo stisknete tlačítko **STOP | Lock**. Poté se mikrovlnná trouba automaticky přepne do pohotovostního režimu se zobrazením hodin, ve kterém zůstává připravena k dalšímu použití.
- Pokud mikrovlnná trouba automaticky přejde z pohotovostního režimu signalizace ukončení provozu do pohotovostního režimu se zobrazením hodin, je funkce rychlého startu deaktivována. Tato funkce bude opět dostupná až po otevření a uzavření dvířek.
- Jedním stisknutím tlačítka **STOP | Lock** přerušíte provoz mikrovlnné trouby. Dalším stisknutím tlačítka **STOP | Lock** ukončíte provoz mikrovlnné trouby před uplynutím nastavené doby provozu. Poté mikrovlnná trouba automaticky přejde do pohotovostního režimu se zobrazením hodin.

## FUNKCE DĚTSKÉHO ZÁMKU

- Funkce dětského zámku umožňuje deaktivovat tlačítka, aby nebylo možné troubu ovládat.
- Aktivace dětského zámku:** V pohotovostním režimu stiskněte a podržte tlačítko **STOP | Lock** po dobu minimálně 3 sekund. Ozve se zvuková signalizace a na displeji se zobrazí symbol dětského zámku . Všechna tlačítka budou deaktivována.
- Zrušení dětského zámku:** Pro zrušení dětského zámku stiskněte a podržte tlačítko **STOP | Lock** po dobu minimálně 3 sekund. Ozve se zvuková signalizace a symbol dětského zámku  zhasne. Všechna tlačítka budou opět aktivní.

## ČIŠTĚNÍ A ÚDRŽBA

- Před čištěním odpojte zástrčku přírodního kabelu od síťové zásuvky a nechte spotřebič vychladnout.
- Mikrovlnnou troubu udržujte čistou. Pravidelně ji čistěte podle pokynů níže. Nedostatečné čištění a údržba mohou způsobit poškození povrchové úpravy vnitřních stěn, což může vést ke zkrácení životnosti mikrovlnné trouby. Zaschlé potraviny či tekutiny mohou způsobit nepříjemný zápach a tvorbu nežádoucích mikroorganismů, které mohou mít negativní vliv na lidské zdraví.
- K čištění jakýchkoli částí spotřebiče nepoužívejte čisticí prostředky s abrazivním účinkem, ředidla apod., které by mohly poškodit povrch spotřebiče. Žádná součást této mikrovlnné trouby vyjma otočného talíře není určena pro mytí v myčce.



### Upozornění:

Abyste zabránili nebezpečí úrazu elektrickým proudem, neponořujte spotřebič, přírodní kabel ani zástrčku do vody nebo jiné tekutiny.

- Abyste nedošlo k poškození provozních částí trouby, dbejte na to, aby při čištění nevnikla voda do ventilačních otvorů umístěných po stranách mikrovlnné trouby.



### Upozornění:

K čištění mikrovlnné trouby nepoužívejte parní čističe.

## Čištění vnitřního prostoru

- Pokud dojde ke znečištění vnitřního prostoru mikrovlnné trouby, otvřete vnitřní stěny měkkou houbičkou mírně navlhčenou v teplé vodě. Vyčištěný povrch otvřete suchou utěrkou. Pokud je vnitřní prostor silně znečištěn, namočte houbičku do teplé vody s trochou kuchyňského prostředku na mytí nádobí. Zbytky roztoku mycího prostředku odstraňte hadříkem lehké navlhčeným v čisté vodě. Vyčištěný povrch otvřete čistou utěrkou dosucha. Nepoužívejte žádné spreje ani abrazivní

čisticí prostředky. Mohou povrch poškrábat nebo zanechat skvrny nebo stopy.

- Abyste odstranili nepříjemný zápach z vnitřního prostoru mikrovlnné trouby, smíchejte v hlubší nádobě jeden šálek vody se šťávou a kůrou z jednoho citronu. Nepoužívejte vysoké úzké sklenice nebo nádoby, aby nedošlo k přepuknutí vroucí vody. Mohlo by dojít k opaření. Mikrovlnnou troubu spusťte v mikrovlnném režimu při maximálním výkonu na 4–5 minut. Vyčkejte chvíli. Opakrně vyjměte nádobu a poté otvřete vnitřní prostor čistou a suchou utěrkou.

## Čištění vnějšího povrchu a dvířek

- Vnější povrch a dvířka včetně těsnění otvřete měkkou houbičkou mírně navlhčenou v teplé vodě. Otvřete čistou utěrkou dosucha.
- Pokud se dvířka zamrzí z vnitřní strany, otvřete je čistou a suchou utěrkou. Jedná se o normální jev, zvláště když připravujete potraviny s vysokým obsahem vody.

## Čištění ovládacího panelu

- Ovládací panel můžete otřít lehké navlhčeným nebo řádně vyždímaným hadříkem. Vyčištěný povrch otvřete dosucha.

## Čištění otočného talíře

- Vyjměte otočný talíř a pojezd otočného talíře z mikrovlnné trouby a omýjte je v teplé vodě s trochou kuchyňského prostředku na mytí nádobí pomocí měkké houbičky. Opláchněte čistou vodou a otvřete dosucha čistou utěrkou.
- Prostor pod otočným talířem otvřete měkkou, mírně navlhčenou houbičkou. Otvřete suchou utěrkou.
- Otočný talíř je možné mytí v myčce.

## Čištění grilovacího roštu

- Grilovací rošt čistěte po každém použití. Nenechávejte na něm zaschnout zbytky potravin. Zaschlé zbytky potravin se odstraňují obtížněji.
- Rošt omýjte v teplé vodě s kuchyňským prostředkem na mytí nádobí pomocí měkké houbičky nebo kartáčku s jemnými štětinami. Při silnějších znečištěních doporučujeme rošt odmotat a poté dočistit. Rošt opláchněte čistou vodou, aby se odstranily veškeré zbytky nečistot a mycího prostředku, a osušte měkkou utěrkou.
- Nepoužívejte drátěnky, hrubé kartáčky, abrazivní houbičky ani agresivní čisticí prostředky. Použití nevhodných čisticích pomůcek může vést k trvalému poškození povrchu.
- Grilovací rošt nemýjte v myčce.

## Čištění pečícího roštu

- Pečící rošt čistěte po každém použití. Nenechávejte na něm zaschnout zbytky potravin. Zaschlé zbytky potravin se odstraňují obtížněji.
- Pečící rošt čistěte výhradně měkkou houbičkou a jemným prostředkem na mytí nádobí. Rošt opláchněte čistou vodou, aby se odstranily veškeré zbytky nečistot a mycího prostředku, a osušte měkkou utěrkou.
- Nepoužívejte drátěnky, hrubé kartáčky, abrazivní houbičky ani agresivní čisticí prostředky. Použití nevhodných čisticích pomůcek může vést k trvalému poškození povrchu.
- Pečící rošt nemýjte v myčce.

## Čištění po dlouhé době nepoužívání

- Pokud jste mikrovlnnou troubu delší dobu nepoužívali, mohl se uvnitř vytvořit nepříjemný zápach. Abyste jej odstranili, můžete:
  - do větší skleněné nádoby nalit vodu a přidat několik plátků citronu. Spusťte troubu na maximální výkon po dobu 4–5 minut.

## ULOŽENÍ

- Pokud nebudete spotřebič delší dobu používat, odpojte zástrčku od síťové zásuvky, nechte spotřebič vychladnout a vyčistěte jej podle pokynů v kapitole „**ČIŠTĚNÍ A ÚDRŽBA**“.
- Před uložením se ujistěte, že jsou spotřebič i všechno příslušenství čisté a suché.
- Uložte spotřebič na suché, čisté a dobře větrané místo, kde nebude vystaven extrémním teplotám a kde bude mimo dosah dětí a zvířat.

## ŘEŠENÍ POTÍŽÍ

- Předtím, než kontaktujete autorizovaný servis, zkontrolujte níže uvedená doporučení.

Problém	Možná příčina	Řešení
Provoz mikrovlnné trouby ruší příjem TV.	Příjem TV a rádia může být rušen během provozu mikrovlnné trouby. Jedná se o podobné rušení jako od jiných malých spotřebičů, jako jsou mixér, vysavač nebo vysoušeč vlasů.	Jedná se o normální jev.
Na dvířkách se akumuluje a kondenzuje voda a z ventilačních otvorů vychází horký vzduch.	Během přípravy může z potravin unikat pára. Většina odejde ventilačními otvory, ale část se může akumulovat na dvířkách a kondenzovat.	Jedná se o normální jev.
Troubu není možné spustit.	Zástrčka přívodního kabelu není správně zapojena v síťové zásuvce.	Odpojte a znovu zapojte zástrčku do zásuvky.
	Problém se zásuvkou.	Vyzkoušejte, zda je zásuvka v pořádku zapojením jiného elektrického spotřebiče.
	Spadlý jistič.	Vraťte spadlý jistič do původní polohy.
Trouba negeneruje mikrovlnnou energii.	Dvířka nejsou správně zavřená.	Zavřete správně dvířka.



### Varování:

Pokud problém přetrvává, přestaňte troubu používat, odpojte zástrčku přívodního kabelu od síťové zásuvky a obraťte se na autorizované servisní středisko. V žádném případě neopravujte mikrovlnnou troubu sami. Neobsahuje části, které by mohl uživatel sám opravit.

## TECHNICKÉ ÚDAJE

Jmenovité napětí.....	230 V~
Jmenovitý kmitočet.....	50 Hz
Jmenovitý příkon mikrovln.....	1320 W
Jmenovitý příkon grilu.....	1200 W
Jmenovitý příkon v režimu horkovzdušné fritézy.....	2200 W
Mikrovlnný výkon.....	850 W
Provozní kmitočet.....	2450 MHz
Hlučnost.....	57 dB(A)
Objem.....	25 l
Vnější rozměry (š × h × v).....	52 × 46 × 30,4 cm
Hmotnost.....	16,3 kg

## Hodnoty uvedené podle nařízení Komise EU 2023/826

Vypnutý stav	
Spotřeba energie ve vypnutém stavu	–
Doba, po níž zařízení automaticky dosáhne vypnutého stavu	–
Pohotovostní režim	
Spotřeba energie v pohotovostním režimu	0,6 W
Doba, po níž zařízení automaticky dosáhne pohotovostního režimu	0 min
Pohotovostní režim při připojení na síť (Wi-Fi)	
Spotřeba energie v pohotovostním režimu při připojení na síť	–
Doba, po níž zařízení automaticky dosáhne pohotovostního režimu při připojení na síť	–

## POKYNY A INFORMACE O NAKLÁDÁNÍ S POUŽITÝM OBALEM

Použitý obalový materiál odložte na místo určené obcí k ukládání odpadu.

## LIKVIDACE POUŽITÝCH ELEKTRICKÝCH A ELEKTRONICKÝCH ZAŘÍZENÍ

Použitě elektrické a elektronické výrobky nesmí být přidány do běžného komunálního odpadu. Ke správné likvidaci, obnově a recyklaci předejte tyto výrobky na určená sběrná místa. Alternativně v některých zemích Evropské unie nebo jiných evropských zemích můžete vrátit své výrobky místnímu prodejci při koupi ekvivalentního nového produktu. Správnou likvidací tohoto produktu pomůžete zachovat cenné přírodní zdroje a napomáháte prevenci potenciálních negativních dopadů na životní prostředí a lidské zdraví, což by mohly být důsledky nesprávné likvidace odpadů. Další podrobnosti si vyžádejte od místního úřadu nebo nejbližšího sběrného místa. Při nesprávné likvidaci tohoto druhu odpadu mohou být v souladu s národními předpisy uděleny pokuty.

### Pro podnikové subjekty v zemích Evropské unie

Chcete-li likvidovat elektrická a elektronická zařízení, vyžádejte si potřebné informace od svého prodejce nebo dodavatele.

### Likvidace v ostatních zemích mimo Evropskou unii

Chcete-li tento výrobek zlikvidovat, vyžádejte si potřebné informace o správném způsobu likvidace od místních úřadů nebo od svého prodejce.

Změny textu a technických parametrů vyhrazeny.

FAST ČR, a.s.  
U Sanitasu 1621  
CZ-251 01 Říčany  
[www.sencor.com](http://www.sencor.com)  
[info@sencor.cz](mailto:info@sencor.cz)